

MULTI COUNTER

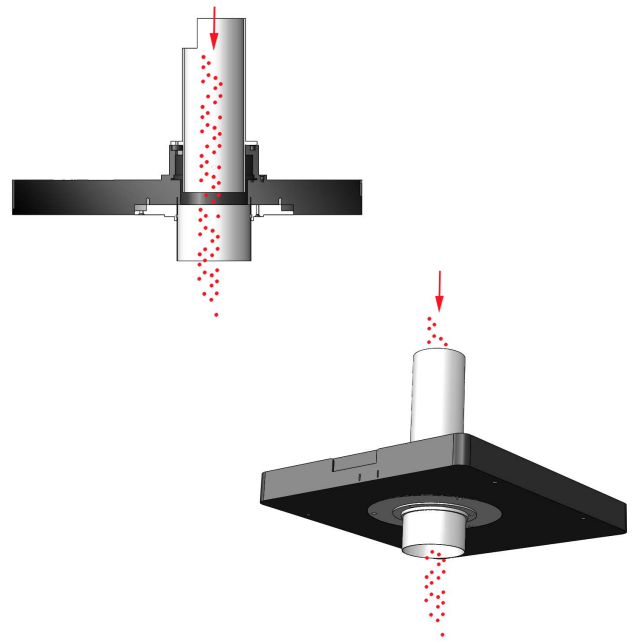

ZÄHLPRINZIP - „FREIER FALL“

Produkte durchqueren die Zählereinheit vertikal und gewährleisten so eine gleichmässige Fallrate

TECHNISCHE DATEN

Zählgeschwindigkeit:	bis zu 25'000 Teile / min
Zählkopf:	Ø 60 mm für Produkte von 0.5 mm bis 25 mm
Zählgenauigkeit:	99.5 - 100 %
Kalibriermodus:	manuell / automatisch
Zuführriemen:	individuell austauschbar

MERKMALE

- Hochgeschwindigkeits - Zählmaschine
- verschiedene Zählmodi wählbar
- Benutzerfreundliche, mehrsprachige Oberfläche mit Touch-Display
- Schnell-Entleerung
- Geringer Wartungsaufwand
- Überdosierung entfällt dank der Zählgenauigkeit (Geldersparnis)
- kürzere Auftragsdurchlaufzeiten
- Produktvielfalt: ein Zählsystem kann für verschiedene Produkte verwendet werden
- Rezepturverwaltung
- Rückverfolgung: sämtliche Auftragsdetails werden gespeichert und können jederzeit abgerufen werden